

REV-2

FR

*Effeilleuses réversibles
pour treillis*



Effeilleuses réversibles pour treillis. Conçu pour enlever les feuilles autour des grappes sans les abîmer au moyen d'une tête de stripping avec ajustement sensible à la plante.

NOUVEAU



Tête d'effeuillage avec 45 cm d'hauteur de travail.

Système automatique anti-aspiration de sarments et raisins.



Palpeur de suivi de mur végétal automatique.

Système d'absorption à turbine avec haute puissance.

Inclinaison hydraulique du tête d'effeuillage.

Extension hydraulique.

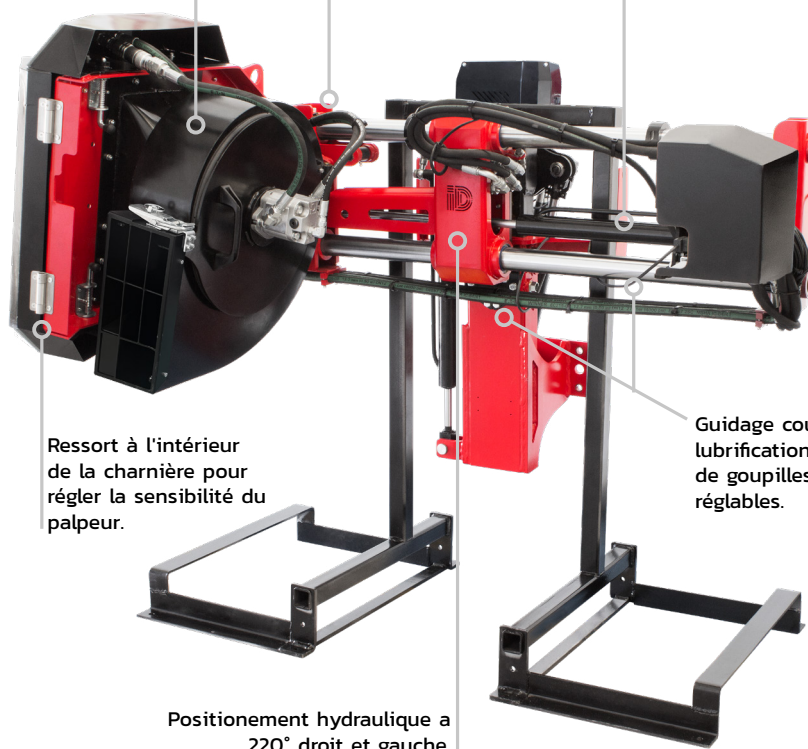

Ressort à l'intérieur de la charnière pour régler la sensibilité du palpeur.

Guidage coulissant sans lubrification au moyen de goupilles en bronze réglables.

Positionnement hydraulique à 220° droit et gauche.

MODÈLE D'IMAGE:
REV-M

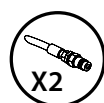

Polyvalence

- Le joystick ID-CONTROL permet de contrôler tous les machines fabriquées par ID David et équipées de la technologie ID-PLUS ou ID-MICRO.
- Modèles adaptables à tous cadres de plantations et largeur de travail.
- Une configuration adaptée aux besoins du utilisateur.

Exclusivité

- Tateur automatique d'approximation à le mur végétatif, avec sensibilité réglable.
- Exclusif Système automatique anti-aspiration de sarments et raisins.

Efficacité

- Systèmes électro-hydrauliques optimisés pour une consommation d'énergie extrêmement faible.
- Vitesse de travail de 3 à 7 km/h.

Fiabilité

- Systèmes de palpeurs et éléments de coupe garantis par des années d'expérience sur le marché.
- Grâce à l'absence de lames tranchantes, il est possible de travailler de la floraison à la récolte sans risquer d'endommager les rasins.

Sécurité

- Protection totale des racines grâce à la conception particulière du rouleau aspirateur.
- Nettoyage facile de la tête effeuilleuse.
- Système d'absorption à turbine avec haute puissance. Meilleur ajustement à la végétation.

Soutenabilité

- La basse puissance requise permet l'utilisation de petits tracteurs avec une réduction de l'empreinte écologique.
- Une bonne élimination des feuilles améliore la ventilation et la santé des plantes en réduisant l'utilisation de pesticides.

De série

- Tête effeuilleuse de 45 cm frange de travail.
- Système d'absorption a turbine avec haute puissance.
- Elevation hydraulique.
- Extension hydraulique au moyen de guides de tige sans entretien
- Inclinaison hydraulique du tête effeuilleuse.
- Positionnement hydraulique de 220° de droite/gauche.
- Capteur de alignement automatique a la vegetation.
- Pieds de dépose.
- Plaque standard adaptable au tracteur (frontal).
- Bandoulières latérales.
- Ressort à l'intérieur de la charnière pour régler la sensibilité du palpeur.
- Exclusif Systeme automatique anti-aspiration de sarments et raisins.



Type de commande

ID-PLUS

- Inclus un joystick multifonction ID-CONTROL.
- Inclus un microcontrôleur électronique: permet les mises à jour logicielles à tout moment.
- Jusqu'à 4 fonctions électrohydrauliques supplémentaires.

ID-MICRO

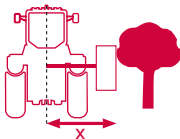
- ! Pas inclus le joystick multifonction ID-CONTROL.
- Uniquement pour les clients disposant déjà du joystick multifonction ID-CONTROL.
- Inclus un microcontrôleur électronique: permet les mises à jour logicielles à tout moment.
- Jusqu'à 4 fonctions électrohydrauliques supplémentaires.

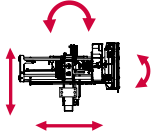
		ID-PLUS 	ID-MICRO 
REV-2	m	REF.	REF.
EFFEUILLEUSE FRONTAL REVERSIBLE  ELEVATION, EXTENSION INCLINAISON DE LA TÊTE, TOUR DE LA TÊTE	0,71-1,17	REV-S-1	REV-S-2
	0,79-1,33	REV-M-1	REV-M-2
	1,10-1,65	REV-L-1	REV-L-2



Détails techniques

REF.	X	Y			L	W	H	
	m	m	kg	HP	m	m	m	
REV-2	REV-S	0,71-1,17	1,51	355	50	1,53	1,13	1,89
	REV-M	0,79-1,33	1,65	360	50	1,53	1,13	1,97
	REV-L	1,10-1,65	1,97	368	50	1,53	1,13	2,29

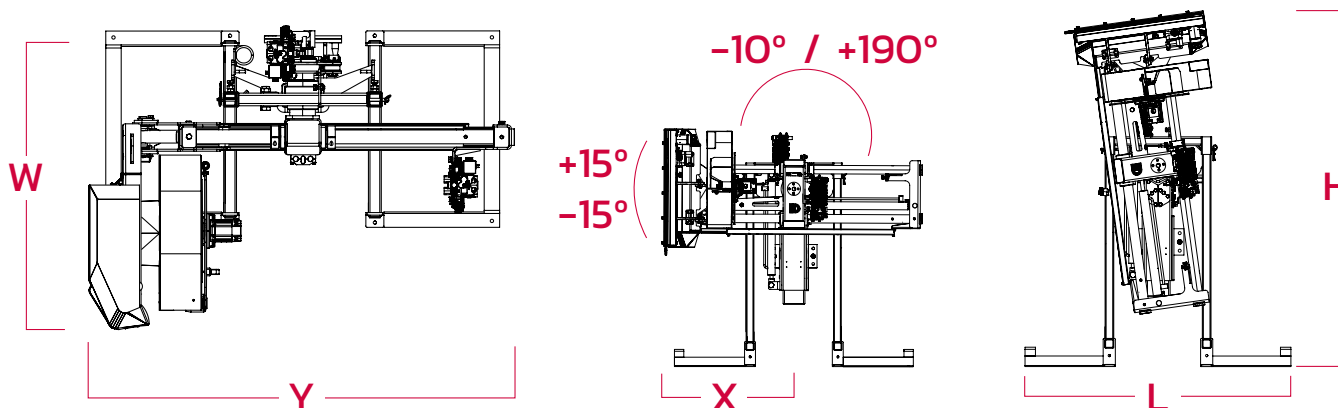

Adaptation au tracteur

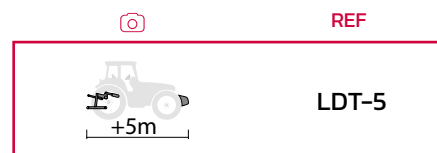

Connectivité et télémétrie

Accessoires et Options

	DESCRIPTION	OBSERVATIONS	REF.
NOUVEAU	Pack visualisation et suivi télémétrique	*Uniquement disponible pour nouvelles machines avec ID-PLUS Obligatoire la centrale hydraulique PRO + refroidisseur	FPRO-03

Effeuilleuse

Accessoires et Options

	DESCRIPTION	OBSERVATIONS	REF.
NOUVEAU	Centrale hydraulique 60 Lt au 3eme Point	Pompe 45 lt Enfroidisseur de série	C11
	Jeu de roues pour stationnement		KRA
	Barre de coupe alternatif avec moteur	Coupe Utile 0,75 m	BCA750
	Relevage au 3eme Point	3P avant ou tracteur reversible	T3P-14
	Pièce pour couplage avant sur tracteur	Il sera fourni seulement si le formulaire 1 ou 2 correspondant a été correctement rempli	PA-F
	Emballage machine	Basique	EMB-1
		Special avion/maritime	EMB-3

Nos 3 ideologías Cultura d'enterprise

Nous nous appuyons sur la philosophie Lean Manufacturing, pour améliorer nos processus, produits et espaces de travail

Mindset
ID

La méthodologie Agile nous offre un moyen de développement des meilleurs projets plus rapide, en impliquant et en organisant le personnel pour qu'il fonctionne dans son ensemble

Le design est notre attitude et le Design Thinking est notre outil pour relever les défis et résoudre les problèmes et concevoir des produits et services centrés sur les utilisateurs, en les impliquant dans le processus de création



INDUSTRIAS DAVID S.L.U.
C/ Médico Miguel Lucas s/n
CP: 30510, Yecla, Murcia-Spain
Tel.: +34 968 718 119
info@id-david.com

Connectez-vous avec nous.
[instagram.com/iddavid_official](https://www.instagram.com/iddavid_official)
twitter.com/IDdavidslu
[facebook.com/industriasdavid](https://www.facebook.com/industriasdavid)
[linkedin.com/company/id-david](https://www.linkedin.com/company/id-david)
[youtube.com/industriasdavid](https://www.youtube.com/industriasdavid)

www.id-david.com

