

PRUNEX

FR

*Tailleuse conçu pour effectuer
une taille de haute qualité et de
précision*



PRUNEX



Tailleuse Conçu pour effectuer une taille de haute qualité et de précision dans les oliviers et les amandiers, les baies, les myrtilles et les vignes en treillis avec des poteaux qui ne dépassent pas le cordon de formation, réduisant considérablement, ou même en évitant, l'intervention manuelle.

NOUVEAU

CAN

ACS

IRON CAST

Developpé par **SKF**

Moyeu sans entretien.

Suspension pendulaire au moyen de double ressort.

Équipement entièrement hydraulique (absence totale de poulies et de courroies).

Réglage hydraulique de la hauteur de coupe horizontale.

Réglage manuel de l'angle d'incidence et de l'inclinaison des barres de coupe.

Elevation hydraulique.

Chariots coulissants sans lubrification au moyen de nylons réglables.

Moteurs avec vanne de sécurité en chaque disque.

Lames en acier au Boro avec 4 dents.

Barre de coupe alternative avec vilebrequin renforcé.

8 cm

3 cm

Central hydraulique PRO.

MODÈLE D'IMAGE: PR-X10



Polyvalence

- Le joystick ID-CONTROL permet de contrôler tous les machines fabriquées par ID David et équipées de la technologie ID-PLUS ou ID-MICRO.
- Modèles adaptables à tous cadres de plantations et largeur de travail.

Exclusivité

- La verticalité constante de la tête de coupe est maintenue grâce à son système de suspension pendulaire exclusif qui absorbe les irrégularités du terrain.

Efficacité

- Systèmes électro-hydrauliques optimisés pour une consommation d'énergie extrêmement faible.
- Éléments de coupe garantis par des années d'expérience sur le marché.
- Évacuation correcte des restes de la taille.

Fiabilité

- Composants et matériaux de haute qualité et premières marques.
- Peu d'entretien. Pas de lubrification dans ses parties essentielles.
- Moteurs avec soupape de sécurité à réarmement automatique en cas de blocage.

Sécurité

- La verticalité constante de la tête de coupe est maintenue grâce à son système de suspension pendulaire exclusif qui absorbe les irrégularités du terrain.

Soutenabilité

- Nous utilisons des peintures sans plomb et sans pigments toxiques.
- La basse puissance requise permet l'utilisation de petits tracteurs avec une réduction de l'empreinte écologique.
- Consommation durable: Équipement conçu pour être mis à jour et avoir une longue durée de vie.

De série

- Fusible anti-choc.
- Elevation hydraulique.
- Extension hydraulique.
- Ouverture de la tête de coupe.
- Suspension pendulaire au moyen des double ressortes.
- Pieds de dépose.
- Inclus une central hydraulique PRO avec refroidisseur et raccords rapides.
- Plaque standard adaptable au tracteur (frontal).
- Bandoulières latérales.
- Disques de coupe Ø600 x 86 dents.
- Barre de coupe alternative avec vilebrequin renforcé.

Type de commande

ID-PLUS

- Inclus un joystick multifonction ID-CONTROL.
- Inclus un microcontrôleur électronique: permet les mises à jour logicielles à tout moment.

ID-MICRO

- ! Pas inclus le joystick multifonction ID-CONTROL.
- Uniquement pour les clients disposant déjà du joystick multifonction ID-CONTROL.
- Inclus un microcontrôleur électronique: permet les mises à jour logicielles à tout moment.

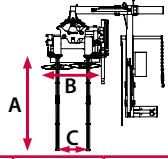
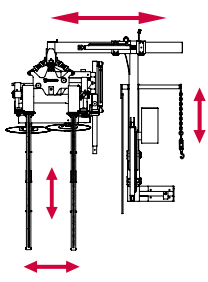
PRUNEX	ID-PLUS	ID-MICRO	Ø			
	REF.	REF.	N° DISQUES	A (m)	B (m)	C (m)
 <p>COUPE OUVERTURE RELEVAGE EXTENSION, RELEVAGE DU BARRE DE COUPE HORIZONTALE</p>	PR-X10-1	PR-X10-2		1,00	1,10	300-940
	PR-X17-1	PR-X17-2	2 Ø600	1,65	1,10	300-940
	PR-X20-1	PR-X20-2		2,00	1,10	300-940



Détails techniques

PRUNEX		X	A	B	C	Y*			L	W	H
REF.		m	m	m	m	m	kg	HP	m	m	m
TAILLEUSE DE PRECISION RANG COMPLETE	PR-X10	1,30-2,45	1,00	1,10	0,30-0,94	1,33-1,83	750	70	2,35	1,31	3,00
	PR-X17	1,30-2,45	1,65	1,10	0,30-0,94	1,33-1,83	770	70	2,35	1,31	3,00
	PR-X20	1,65-2,45	2,00	1,10	0,30-0,94	1,33-1,83	790	70	2,35	1,31	3,00

(*) $\pm 0,125$ m.

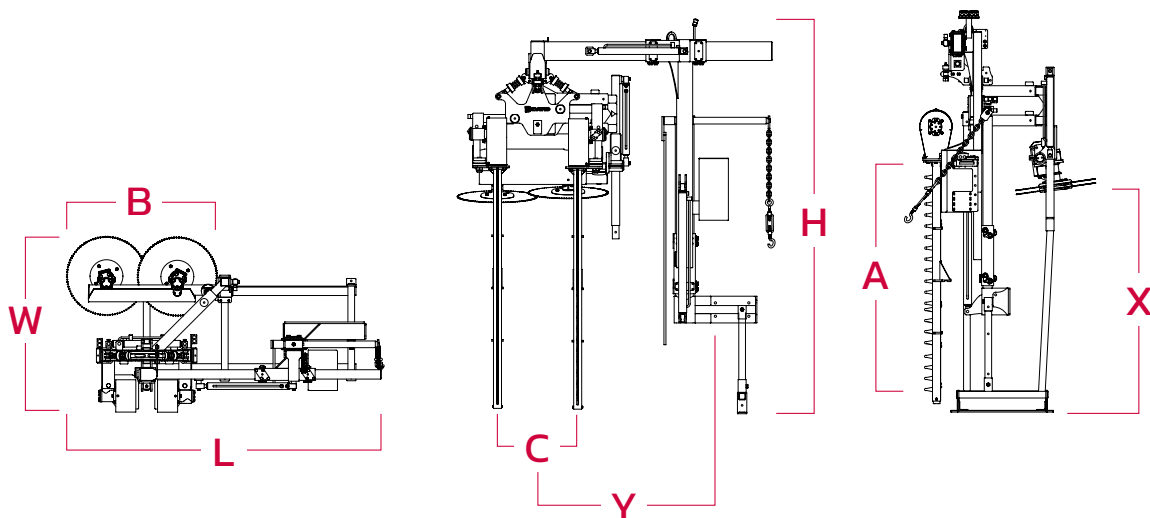

Adaptation au tracteur

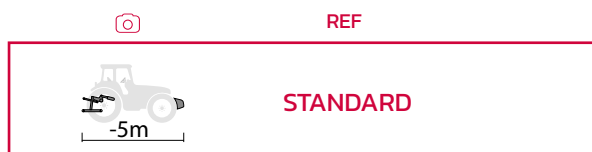







Connectivité et télémétrie

Accessoires et Options

	DESCRIPTION	OBSERVATIONS	REF.
	Pack visualisation et suivi télématique	*Uniquement disponible pour nouvelles machines avec ID-PLUS Obligatoire la centrale hydraulique PRO + refroidisseur	FPRO-05

Tailleuse

Accessoires et Options

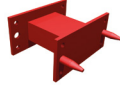
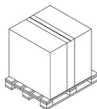
	DESCRIPTION	OBSERVATIONS	REF.
	Barre de coupe inférieure pour la taille dans les vignes avec un simple cordon	Electrique cabine	M-PO-5-D
	Disques à couteaux pour branches vertes: idéal pour les amandiers	Gauche	D-Z3-I
	Disques dentés en acier traite avec 150 dents	Branches fines ou matériaux fibreux	D-Z150
	Disques dentés en acier traite avec 100 dents		D-Z100
	Disques dentés en acier traite avec 86 dents	Inclus en standard	D-Z86
	Box porte-masse	Peut être couplé à une centrale hydraulique de 80 ou 150 lt	CPM-01
	Relevage au 3eme Point	3P avant ou tracteur reversible	T3P-15
	Pièce pour couplage avant sur tracteur	Il sera fourni seulement si le formulaire 1 ou 2 correspondant a été correctement rempli	PA-F
	Emballage machine	Basique Special avion/maritime	EMB-1 EMB-2

Nos 3 idéologies Culture d'entreprise

Nous nous appuyons sur la philosophie Lean Manufacturing, pour améliorer nos processus, produits et espaces de travail

Mindset
ID

La méthodologie Agile nous offre un moyen de développement des meilleurs projets plus rapide, en impliquant et en organisant le personnel pour qu'il fonctionne dans son ensemble

Le design est notre attitude et le Design Thinking est notre outil pour relever les défis et résoudre les problèmes et concevoir des produits et services centrés sur les utilisateurs, en les impliquant dans le processus de création



INDUSTRIAS DAVID S.L.U.
C/ Médico Miguel Lucas s/n
CP: 30510, Yecla, Murcia-Spain
Tel.: +34 968 718 119
info@id-david.com

Connectez-vous avec nous.
[instagram.com/iddavid_official](https://www.instagram.com/iddavid_official)
twitter.com/IDdavidslu
[facebook.com/industriasdavid](https://www.facebook.com/industriasdavid)
[linkedin.com/company/id-david](https://www.linkedin.com/company/id-david)
[youtube.com/industriasdavid](https://www.youtube.com/industriasdavid)

www.id-david.com

