

PV-L-R

IT

Cimatrice a L per viti e siepi



 **DAVID**

Cimatrice a L per viti e siepi. Progettato per controllare la crescita vegetativa in appezzamenti piccoli o situati in zone collinari. Consente velocità di lavoro elevate, taglio netto, manutenzione ridotta e ottima visibilità dalla cabina.

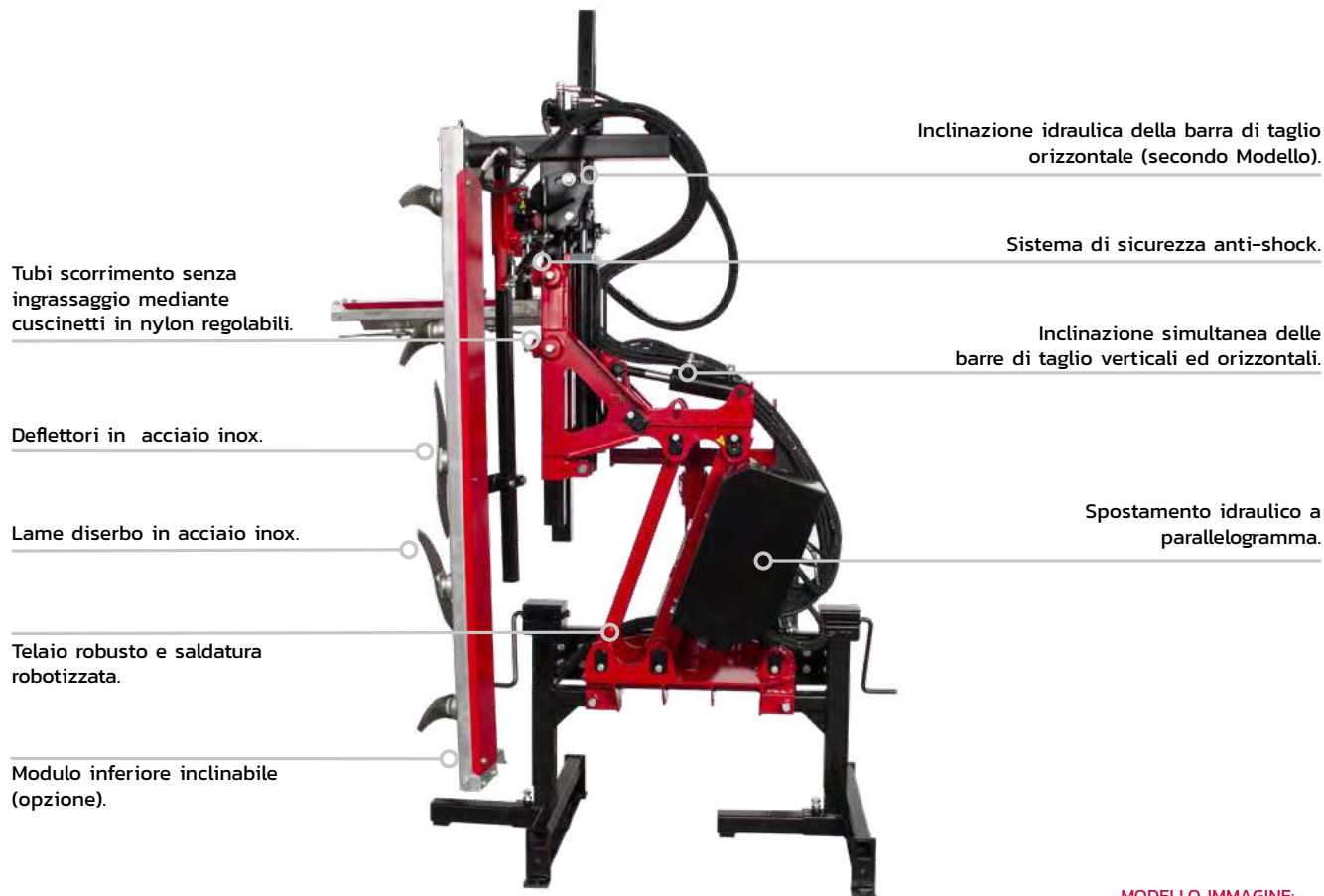

Inclinazione idraulica della barra di taglio orizzontale (secondo Modello).

Sistema di sicurezza anti-shock.

Inclinazione simultanea delle barre di taglio verticali ed orizzontali.

Tubi scorrimento senza ingrassaggio mediante cuscinetti in nylon regolabili.

Deflettori in acciaio inox.

Lame diserbo in acciaio inox.

Spostamento idraulico a parallelogramma.

Telaio robusto e saldatura robotizzata.

Modulo inferiore inclinabile (opzione).

MODELLO IMMAGINE:
PVL-R-TE-1710

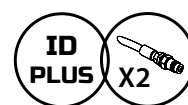
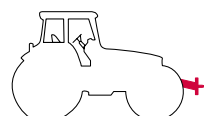
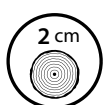

Polivalenza

- Le tecnologie ID-PLUS e ID-MICRO consentono il controllo di qualsiasi apparecchiatura prodotta da ID David utilizzando lo stesso Joystick ergonomico.
- Modelli adattabili a qualsiasi tipo di impianto e misura.

Esclusività

- Lame di disegno esclusivo che garantiscono un taglio perfetto.

Efficienza

- Velocità di lavoro fino a 15 km/h.
- Impianto elettroidraulico ottimizzato per un consumo energetico estremamente ridotto.

Affidabilità

- Componenti e materiali di alta qualità e prime marche.
- Manutenzione ridotta. Nessuna lubrificazione nelle parti essenziali.
- Elementi di taglio garantiti da anni di esperienza nel mercato.
- Esperienza di fabbricazione dal 1975.

Sicurezza

- Trasmissione di potenza alle lame tramite cinghie trapezoidali esenti da manutenzione.

Sostenibilità

- Un taglio ottimale migliora la ventilazione e la salute delle piante riducendo l'uso di prodotti fitosanitari.
- La bassa potenza richiesta consente l'utilizzo di trattori piccoli con una conseguente riduzione di impatto ambientale.
- Consumo sostenibile: attrezzature progettate per essere aggiornate e avere una lunga durata.

Di serie

- Sistema di sicurezza anti-urto.
- Carrello di scorrimento senza ingrassaggio con cuscinetti in nylo regolabili.
- Elevazione idraulica.
- Inclinazione idraulica.
- Spostamento laterale idraulico a parallelogramma.

- Barre di taglio a coltelli in acciaio inox.
- Piedino di stazionamento.
- Piastra standard adattabile al trattore (frontale).
- Tiranti laterali.

Tipo di comando

ID-PLUS

- Include il joystick multifunzione ID-CONTROL.
- Include un microcontroller elettronico: consente aggiornamenti del software in qualsiasi momento.
- Max 2-3 funzioni elettroidrauliche extra (a seconda del modello).
- Include un sistema elettroidraulico modulare: permette di aumentare il numero di funzioni elettroidrauliche.

ID-MICRO

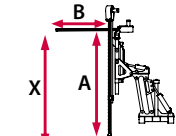
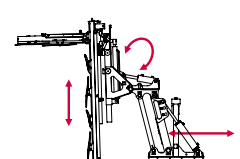
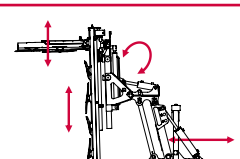
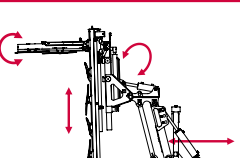

- ! NON incluso il joystick multifunzione ID-CONTROL.
- Solo per i clienti che hanno già il joystick multifunzione ID-CONTROL.
- Include un microcontroller elettronico: consente aggiornamenti del software in qualsiasi momento.
- Max 2-3 funzioni elettroidrauliche extra (a seconda del modello).
- Include un sistema elettroidraulico modulare: permette di aumentare il numero di funzioni elettroidrauliche.

	ID-PLUS	ID-MICRO			
	RIF.	RIF.	A (m)	B (m)	X (m)
PV-L-R CIMATRICE A L PER VIGNETI E OLIVETI  TAGLIO, ESTENSIONE, INCLINAZIONE MODULO, ELEVAZIONE MODULO	PVL-R-EP-1710-1	PVL-R-EP-1710-2	1,70	0,90	2,20-2,80
 TAGLIO, ESTENSIONE, INCLINAZIONE MODULO, ELEVAZIONE MODULO, ELEVAZIONE BARRA ORIZZONTALE	PVL-R-TE-1710-1	PVL-R-TE-1710-2	1,70	0,90	1,50-2,60
 TAGLIO, ESTENSIONE, INCLINAZIONE MODULO, ELEVAZIONE MODULO, ELEVAZIONE BARRA ORIZZONTALE	PVL-R-LA-1710-1	PVL-R-LA-1710-2	1,70	0,90	2,20-2,80

PV-L

Pre-potatura, potatura e defogliatura

Specifiche Tecniche

		X	Y	Z	A	B			L	W	H
	RIF.	m	m	m	m	m	kg	HP	m	m	m
PV-L-R	PVL-R-EP-1710	2,20-2,80	0,55-1,40	1,40-2,20	1,70	0,90	380	60	1,40	1,10	2,20
	PVL-R-TE-1710	1,50-2,60	0,55-1,40	1,40-2,20	1,70	0,90	400	60	1,40	1,10	2,20
	PVL-R-LA-1710	2,20-2,80	0,55-1,40	1,40-2,20	1,70	0,90	400	60	1,40	1,10	2,20

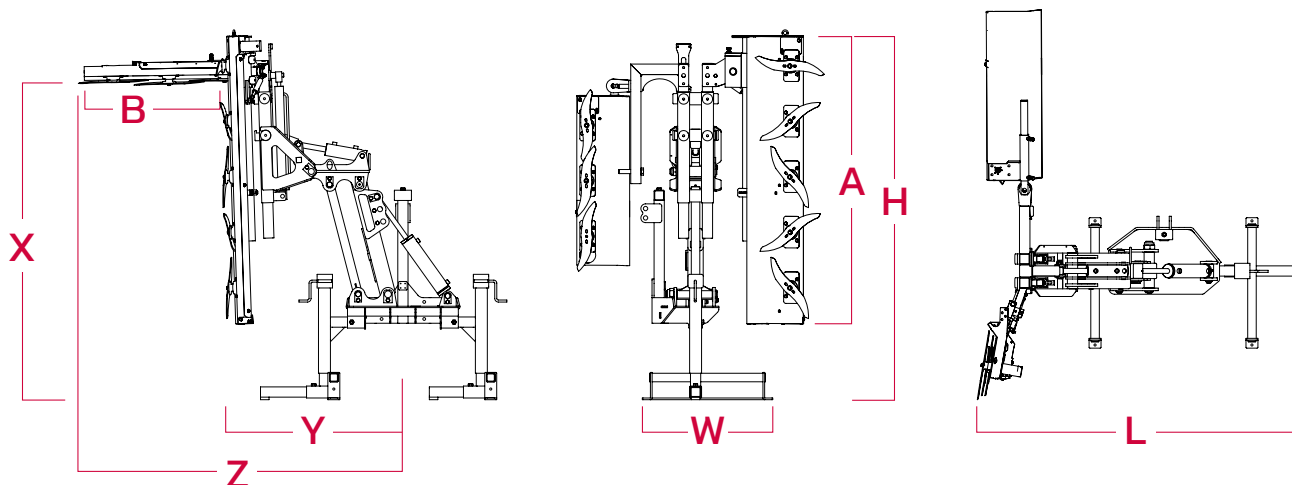

Accoppiamento al trattore

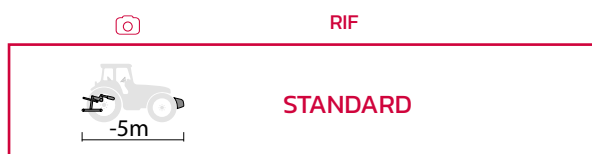

Connessioni e attacco trattore

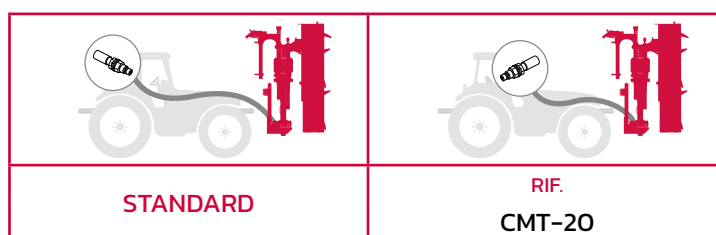

*Tripuntale e piastra montaggio non inclusi.



Connettività e telemetria

Accessori ed Opzioni

	DESCRIZIONE	OSSERVAZIONI	RIF.
	 Pacchetto di visualizzazione e monitoraggio telematico *Disponibile solo per macchina nuova con ID-PLUS	Necessaria la centrale idraulica PRO + radiatore Disponibile solo per macchine con alimentazione diretta al trattore senza Centralina idraulica.	FPRO-03 FPRO-04





Preinstallazioni e aggiornamenti

Accessori ed Opzioni

	DESCRIZIONE	OSSERVAZIONI	RIF.
	 Compatibilità CAN	Disponibile solo per macchine con radiatore dell'olio Permette il controllo remoto compatibile con macchine che hanno CAN di serie.	C-CAN-01

Cimatrice

Accessori ed Opzioni

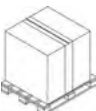
	DESCRIZIONE	OSSERVAZIONI	RIF.
	Centralina idraulica PRO da 26 lt + pompa da 35 lt + radiatore	Adattabile al 3 Punto	CPRO-1-T
	Modulo di taglio extra Destro (1 coltello)	Inclinazione regolabile 0°/30° Aumenta la lunghezza di taglio di 315 mm	MCA-D
	Kit di accoppiamento al 3 punto	3P anteriore o trattore reversibile	T2P-10
	Piastra per attacco anteriore al trattore	Verrà fornito solo se il modulo corrispondente è stato correttamente compilato	PA-F
	Imballaggio macchina	Di base Speciale aereo/marittimo	EMB-1 EMB-2

Insiti nel nostro DNA

Utilizziamo tecnologia per creare tecnologia.

Il nostro impegno nella digitalizzazione e versatilità delle nostre attrezzature ha condotto alla realizzazione del nostro esclusivo sistema ID PLUS che consente il controllo di tutte le macchine ID tramite un unico Joystick Plug & Play.



INDUSTRIAS DAVID S.L.U.
C/ Médico Miguel Lucas s/n
CP: 30510, Yecla, Murcia-Spain
Tel.: +34 968 718 119
info@id-david.com

Connettiti con noi.
[instagram.com/iddavid_official](https://www.instagram.com/iddavid_official)
twitter.com/IDdavidslu
[facebook.com/industriasdavid](https://www.facebook.com/industriasdavid)
[linkedin.com/company/id-david](https://www.linkedin.com/company/id-david)
[youtube.com/industriasdavid](https://www.youtube.com/industriasdavid)

www.id-david.com

